

GN 612.2 | Inställningsbult med spak

Viloläge, stål



- 1
- 2
- 3
- 4
- 5
- 6
- 7
- 8
- 9
- 10
- 11
- 12
- 13
- 14
- 15
- 16
- 17
- 18

KROPP

Svartoxiderat stål.

LÄSPINNE

Nitrerat stål.

Föreslagen tolerans för motsvarande hål = H7.

SPAK

Svartoxiderat stål.

SPAKÖVERDRAG

Motståndskraftig polyamidbaserad (PA) teknopolymer, svart färg, matt yta.

STANDARDUTFÖRANDE

- **GN 612.2-A:** utan spaköverdrag.

- **GN 612.2-B:** med spaköverdrag.

KÄNNETECKEN OCH ANVÄNDNING

GN 612.2 inställningsbult med spak används när läspinnen måste dras in snabbt.

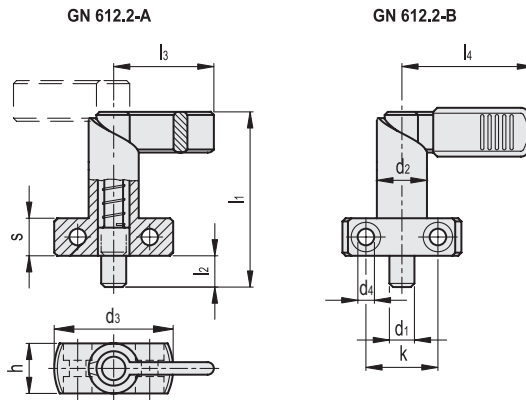

GN 612.2-A

Kod	Benämning	d1+0-0.05	d2	d3	h	k	l1	l2	l3	l5	s	Fjäder Förspänning [N]	Max belastning fjäder [N]	⚖
GN.34431	GN 612.2-6-16-A	6	16	5.5	16	20	56	10	32	35	12	12	32	82
GN.34436	GN 612.2-8-16-A	8	16	5.5	16	20	56	10	32	35	12	12	32	84
GN.34441	GN 612.2-8-20-A	8	20	5.5	20	22	69	12	37	40	15	21	58	167
GN.34446	GN 612.2-10-16-A	10	16	5.5	16	20	56	10	32	35	12	12	32	86
GN.34451	GN 612.2-10-20-A	10	20	5.5	20	22	69	12	37	40	15	21	58	169
GN.34456	GN 612.2-12-20-A	12	20	5.5	20	22	69	12	37	40	15	21	58	170

GN 612.2-B

Kod	Benämning	d1+0-0.05	d2	d3	h	k	l1	l2	l4	l5	s	Fjäder Förspänning [N]	Max belastning fjäder [N]	⚖
GN.34432	GN 612.2-6-16-B	6	16	5.5	16	20	56	10	42	35	12	12	32	85
GN.34437	GN 612.2-8-16-B	8	16	5.5	16	20	56	10	42	35	12	12	32	86
GN.34442	GN 612.2-8-20-B	8	20	5.5	20	22	69	12	52	40	15	21	58	170
GN.34447	GN 612.2-10-16-B	10	16	5.5	16	20	56	10	42	35	12	12	32	90
GN.34452	GN 612.2-10-20-B	10	20	5.5	20	22	69	12	52	40	15	21	58	173
GN.34457	GN 612.2-12-20-B	12	20	5.5	20	22	69	12	52	40	15	21	58	180

Fixturdetaljer